

Kundendaten:

Firma:

Abteilung:

Strasse:

PLZ, Ort:

Name:

Telefon:

E-Mail:

- Versand von Produktinfos
 Rückruf
 Besuch
 Angebot
 Taktzeit-berechnung
 Versand von CAD-Daten

Die wichtigsten Komponenten:

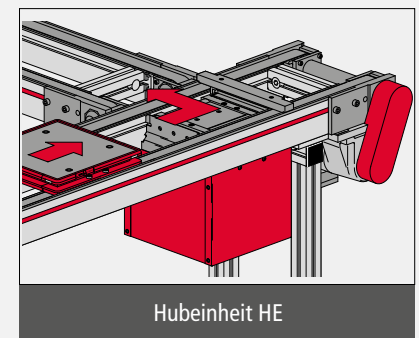
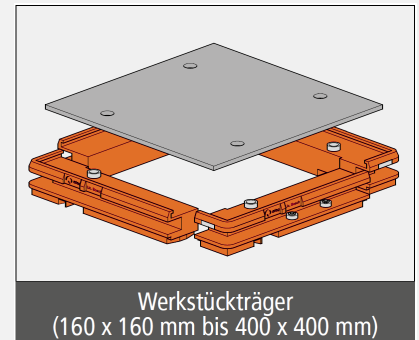

LTS - Linear Transfer System:

- Grösse Werkstückträger:
- Gewicht Aufnahme+Werkstück:
- Anzahl Werkstückträger:
- Ausführung HE/WE/UF etc.:
- Bandgeschwindigkeit:
- Anlagentaktzeit:
- Wichtige Masse (Optional mit Skizze):
- Maximaler Platzbedarf:
- Spezifische Positioniergenauigkeit:
- Spezifische Abstützkräfte:

Sonstiges (z.B. Applikationen):